

## Motor TDI Common-Rail de 2,0 litros, 125Kw

Herramientas especiales, equipos de comprobación  
y medición y dispositivos auxiliares necesarios

- ♦ Mandril de enclavamiento -  
T10060 A-

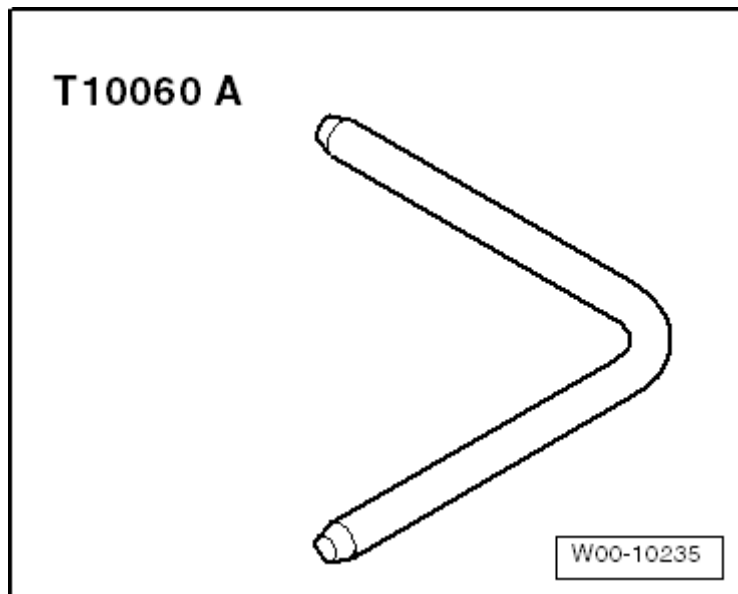

Desmontar

- Desembornar el cable de masa de la batería estando desconectado el encendido → **Capítulo**.
- Desmontar la insonorización -1- → **Grupo de rep.50**.
- Desmontar el guardabarros delantero derecho → **Grupo de rep.66**.
- Desmontar el cerco del ventilador → **Grupo de rep.19**.

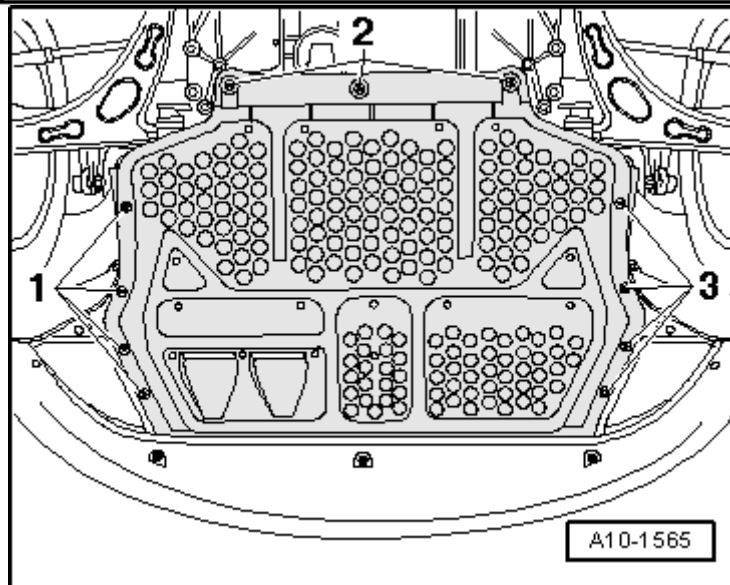



**¡Atención!**

Riesgo de provocar su destrucción si se hace trabajar en sentido inverso una correa poli-V que ya ha funcionado.

Antes de desmontar la correa poli-V hay que marcar el sentido de giro con tiza o con un rotulador para volver a montar de forma correcta.

- Para destensar la correa poli-V hay que pivotar el elemento tensor en sentido horario -flecha-.
- Inmovilizar el elemento tensor con el mandril de enclavamiento -T10060 A-
- Retirar la correa poli-V.
- Desacoplar el conector eléctrico -2- en la válvula reguladora del compresor, aire acondicionado -N280-
- Desenroscar los tornillos -flechas- y quitar el compresor de climatización -1- con los tubos de agente frigorífico acoplados.



**¡Atención!**

Se podrían dañar el compresor de climatización, las tuberías y los tubos flexibles del agente frigorífico.

Las tuberías y los tubos flexibles del agente frigorífico no se deben sobreexpandir, doblar ni pandear.

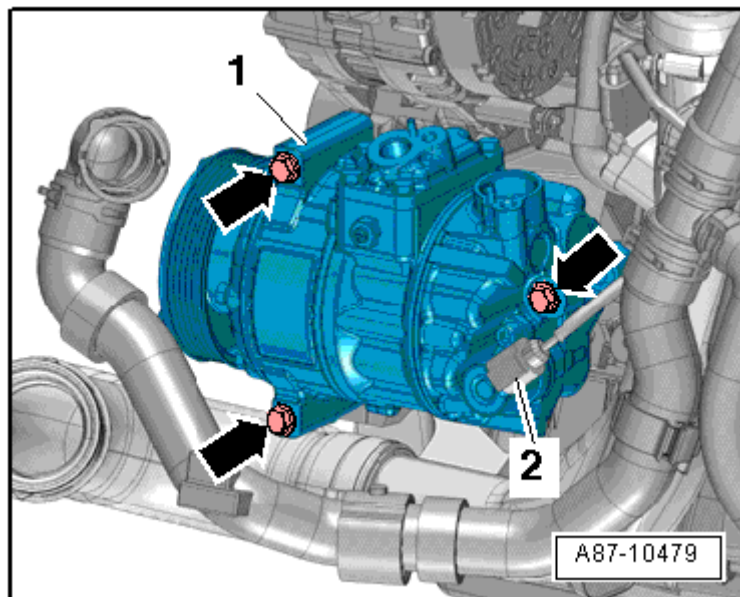
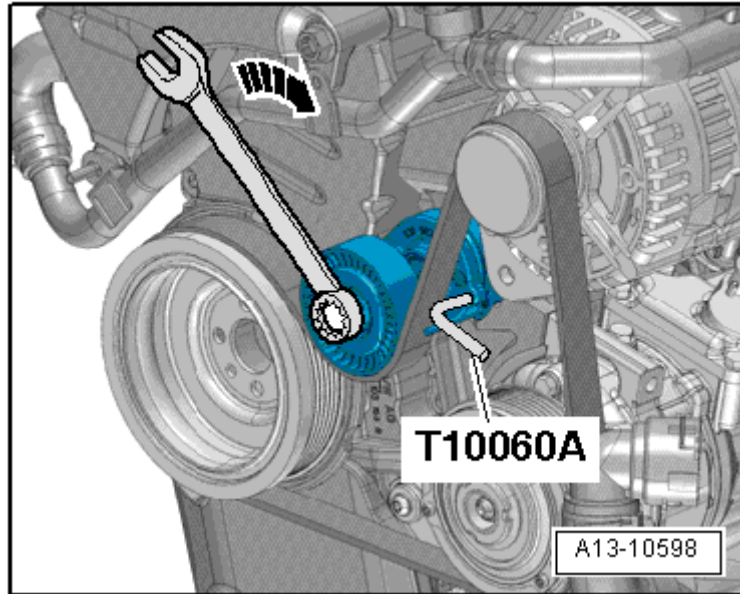

- Retirar la cubierta del motor -flechas-.

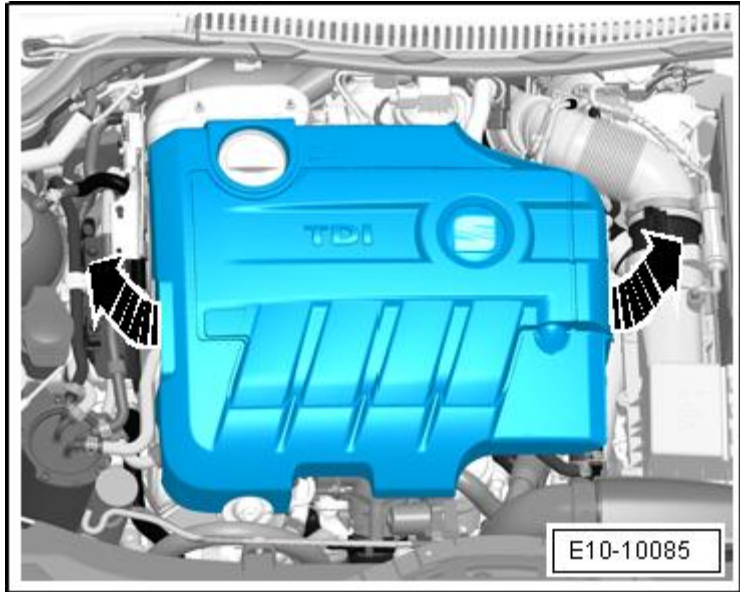

- Desenroscar los tornillos -1- y -3-.
- Desacoplar el conector eléctrico -4-.
- Soltar la abrazadera -5- en el motor para chapaleta del colector de admisión -V157- y desacoplar el tubo canalizador de aire -2-.

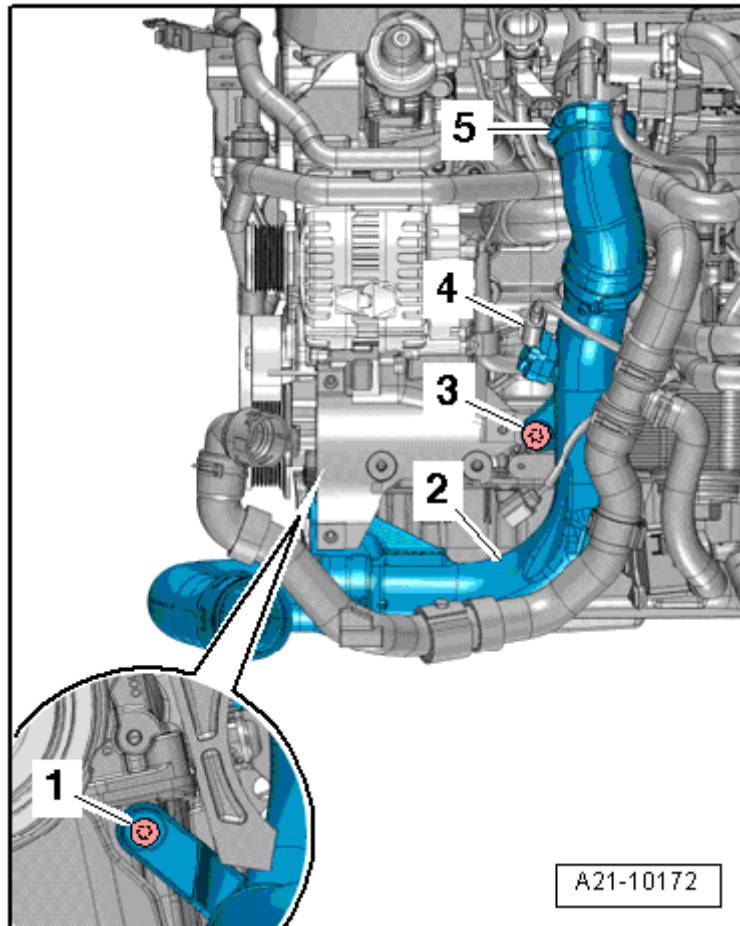

- Desenroscar el tornillo -1-.



Aviso

- Ignorar las posiciones -2 y 3-.

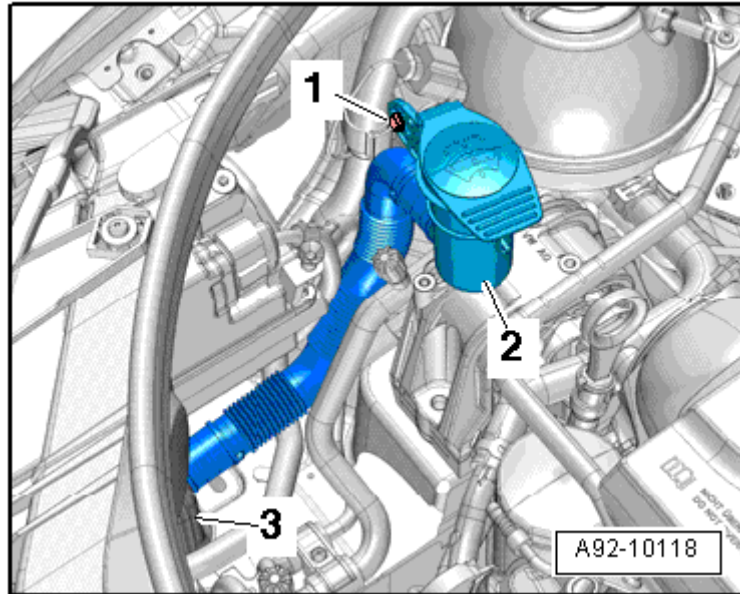

- Soltar el tornillo -1-.
- Desenroscar el tornillo -2- y la tuerca -3-.
- Quitar la sujeción portatubo flexible -4- en el filtro de combustible y depositar a un lado el filtro de combustible -7- con los tubos flexibles de combustible acoplados.



Aviso

- ♦ Si es necesario hay que desenganchar los tubos flexibles de combustible en el soporte.
- ♦ Ignorar las posiciones -5 y 6-.

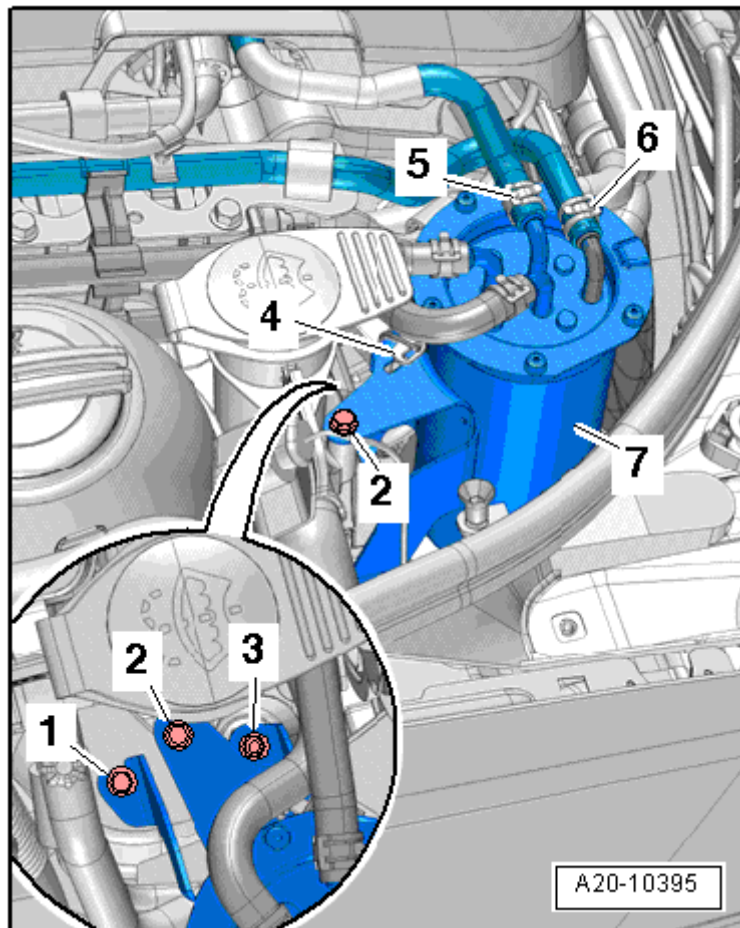



- Desenroscar el tornillo -2-.

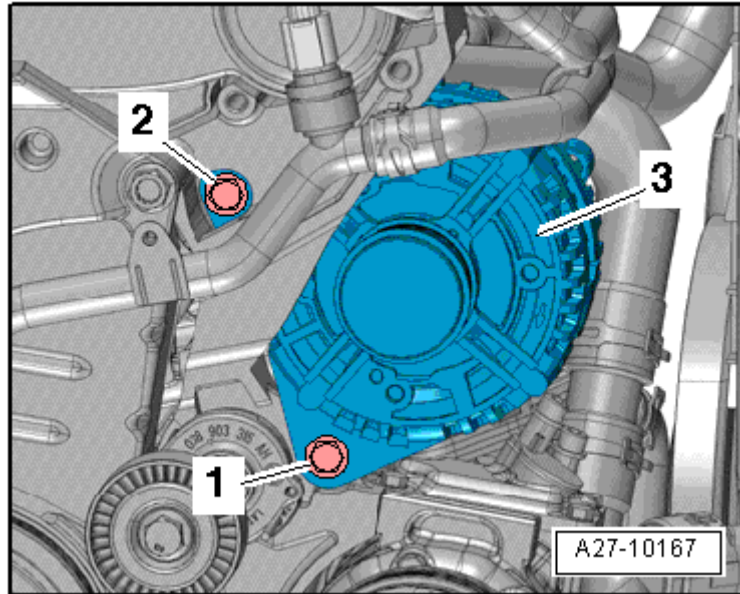

- Pivotar el alternador hacia delante y desacoplar el conector eléctrico -3-.
- Haciendo palanca, sacar la caperuza de protección -2- y desenroscar la tuerca -1- para el borne 30/B+.
- Desenroscar la tuerca -4- y retirar la abrazadera para conducciones.

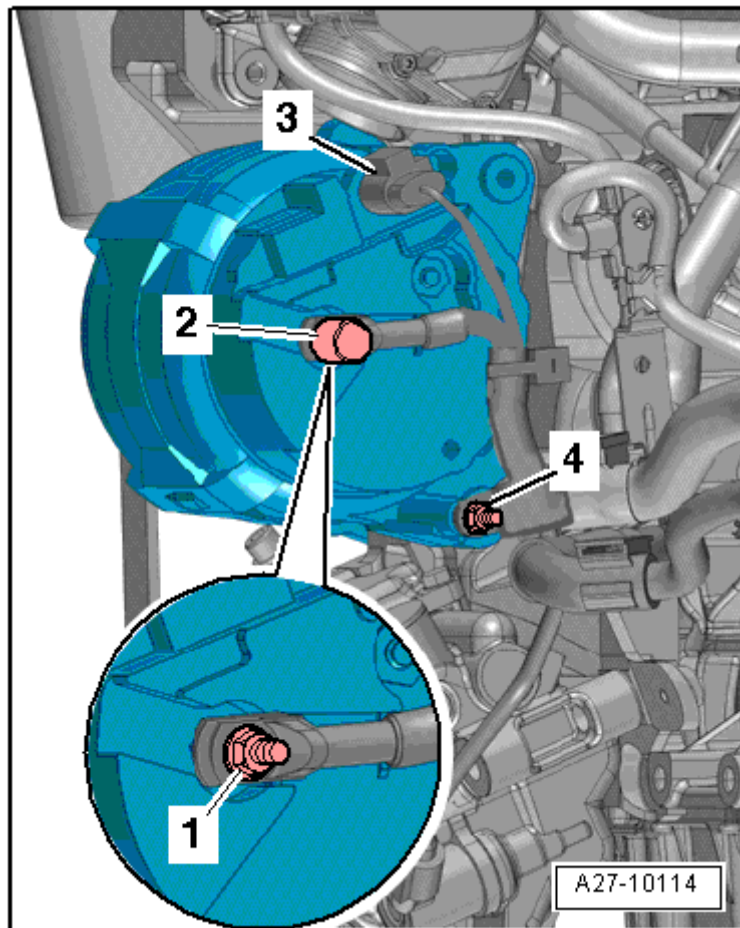

Desenroscar el tornillo -1- y sacar el alternador -3- hacia abajo a derecha a base de desplazar el compresor de climatización hacia la izquierda, mirando en dirección de marcha.



**Aviso**

Si el alternador está atascado en su soporte,

- ◆ enroscar otra vez los tornillos hasta 2 vueltas menos.

Golpear, con cuidado, con el lado plano del martillo sobre las cabezas de los tornillos - de esta manera se sueltan los casquillos de la fijación del alternador.

**Montar**

El montaje se efectúa en orden inverso, teniendo en cuenta lo siguiente:

Para facilitar la colocación del alternador hay que

- retraer un poco los casquillos para los tornillos.



**Aviso**

Si los casquillos de fijación del alternador tienen movimiento pesado es preciso suavizarlos, porque en caso contrario es muy baja la fuerza de apriete del casquillo, a pesar de estar sometido al par correcto.

Montar el tubo canalizador

- de aire →Grupo de rep.21.

Montar el compresor de climatización →Grupo de rep.87.

- Montar el cerco del ventilador →Grupo de rep.19.

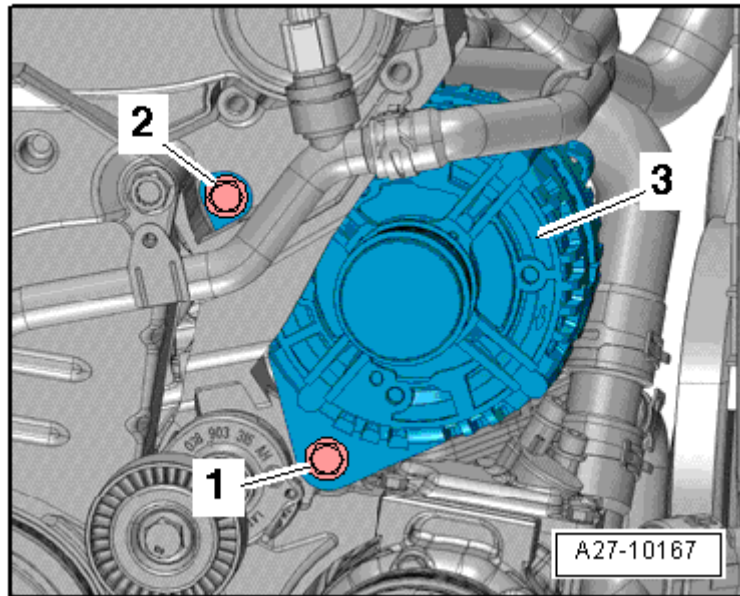

- Colocar la correa poli-V en sus poleas:
  - 1 - Cigüeñal
  - 2 - Elemento tensor
  - 3 - Alternador
  - 4 - Compresor del climatizador

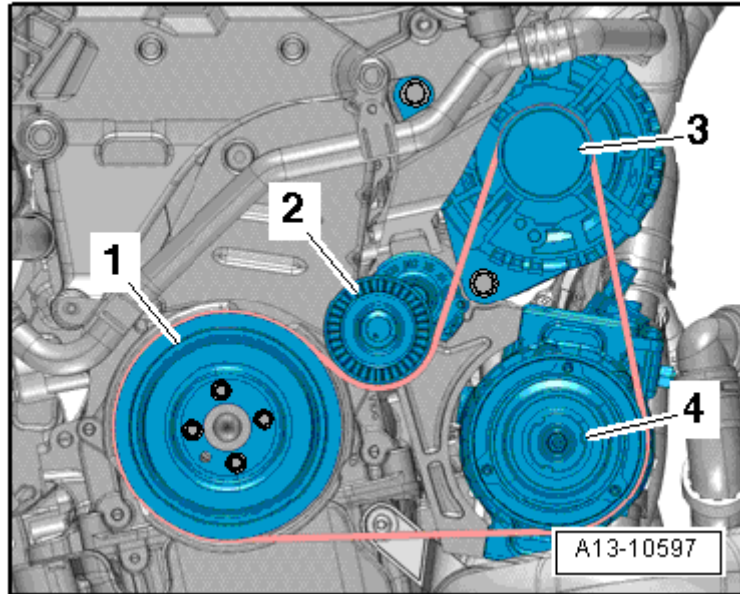

- Inmovilizar el dispositivo tensor con una llave anular y retirar el mandril de enclavamiento -T10060 A-.
- Destensar el dispositivo tensor.



**Aviso**

Al montar la correa poli-V, asegurarse de que asiente correctamente en las poleas.

- Conectar la batería.
- Medidas necesarias → **Capítulo.**
- Arrancar el motor y verificar el recorrido de la correa.
- Montar el guardabarros delantero derecho → **Grupo de rep.66.**
- Montar la insonorización → **Grupo de rep.50.**

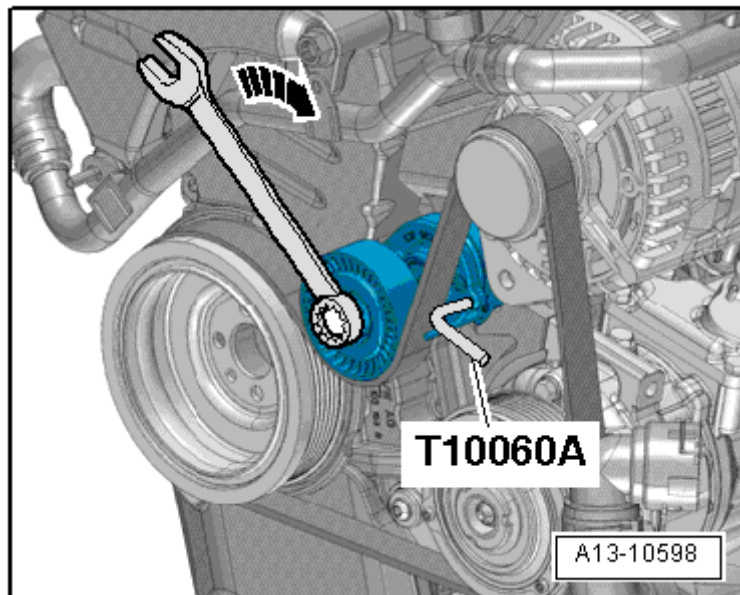

Pares de apriete

Componente	Nm
Alternador a soporte para grupos auxiliares	23
Borne 30/B+ al alternador	16